



**tante
Louise**

de beste zorg
waar thuis ook is

Welkom!





1.300 bewoners

Verdeeld over 16 woonzorglocaties



2.000 medewerkers



650 vrijwilligers





thuis♥waarts

Kwaliteit van leven, thuis én in de wijk



Een gezamenlijke visie en programmering

Toegespitst op wensen en behoeften ouderen.



Doelstelling
ThuisWaarts

Bijdragen aan een betekenisvol leven met meer eigen regie, meer vrijheid en bij voorkeur thuis!

Van alle duurzame coalitiepartners



ThuisWaarts
in de praktijk

Innovatieve
zorgconcepten

Bij succes
opschalen





De kern van de duurzame coalitie is toekomstbestendige zorg ontwikkelen

Co-makerstrategie

Uitgangspunten

- ✓ In co-creatie zoeken naar verbeteringen
- ✓ Leren van elkaars kennis en informatie
- ✓ Gezamenlijke verantwoordelijkheid effecten totale zorgsysteem
- ✓ Gefaciliteerd door langjarige overeenkomst
- ✓ Via netwerk verspreiding van good practices

Doel: toekomstbestendige zorg realiseren met 4 pijlers

- ✓ Toegankelijkheid: toenemend aantal WLZ – cliënten bedienen met beschikbare zorgverleners
- ✓ Werkplezier: vergroten werkplezier door juist inzetten expertise zorgverleners en verminderen administratieve lasten
- ✓ Kwaliteit: verhogen
- ✓ Kosten: met huidige budgetten demografische groei opvangen.





Selectie Businessmodel

Haalbaarheid

- Geloof
- Evidence based
- Technische haalbaarheid
- Schaalbaarheid
- Substitutie

Doelmatigheidspotentieel

- Omvang investering
- Terugverdienperiode
- Bruto/netto opbrengst
- Waterbedeffect
- Kans op verzilvering

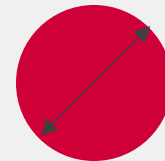

Impact

- Effect op doelstellingen
- Bereik doelgroepen



Pijlers Duurzame Coalitie

1. Uitstellen of voorkomen opname in verpleeghuis.
2. Versnellen, versoepelen uitstroom ziekenhuis.
3. Als thuis wonen niet meer gaat, beschikbaarheid aangepaste woonvormen.



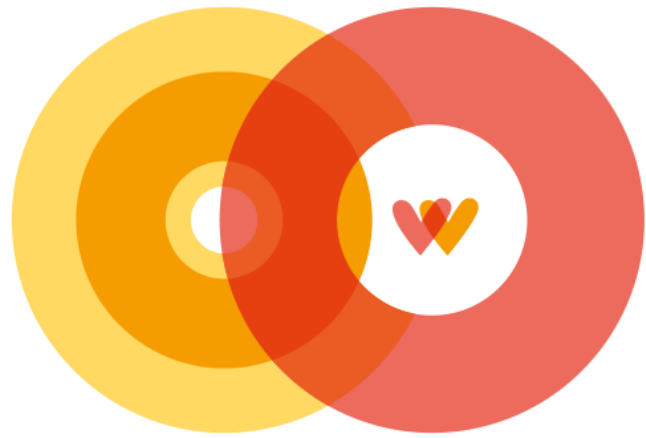

VanThuisUit

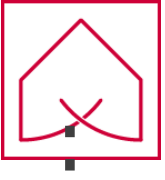

VanThuisUit biedt ondersteuning op het gebied van:

Dag- & Doecentrum

Het Dag- & Doecentrum (open 7 dagen per week van 10 tot 20 uur) biedt ouderen dagstructuur en een zinvolle dag invulling in vijf verschillende ruimtes.

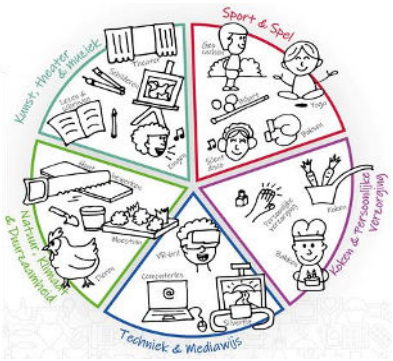

Vitaliteitspunt*

Een fysieke plek en online platform gericht op mantelzorgsupport, het stimuleren van ontmoetingen in de buurt en samenredzaamheid, met daarbij een uitleenbalie van technologie.

*moet nog worden gerealiseerd.

Interventies thuis

Thuis Acties Zelfstandig (TAZ) zet technologie en sociale innovaties in de thuissituatie in / gezondheidsvoorlichting vanuit het vitaliteitspunt dat zich bevindt in het Dag- & Doecentrum.

Tijdelijk verblijf

Twee logeerappartementen worden ingezet om de oudere te stabiliseren en met gerichte adviezen te ondersteunen bij het naar huis gaan. Bevinden zich in het Dag- & Doecentrum.

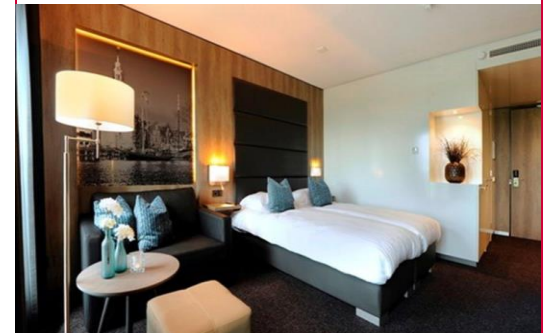



Proces VanThuisUit

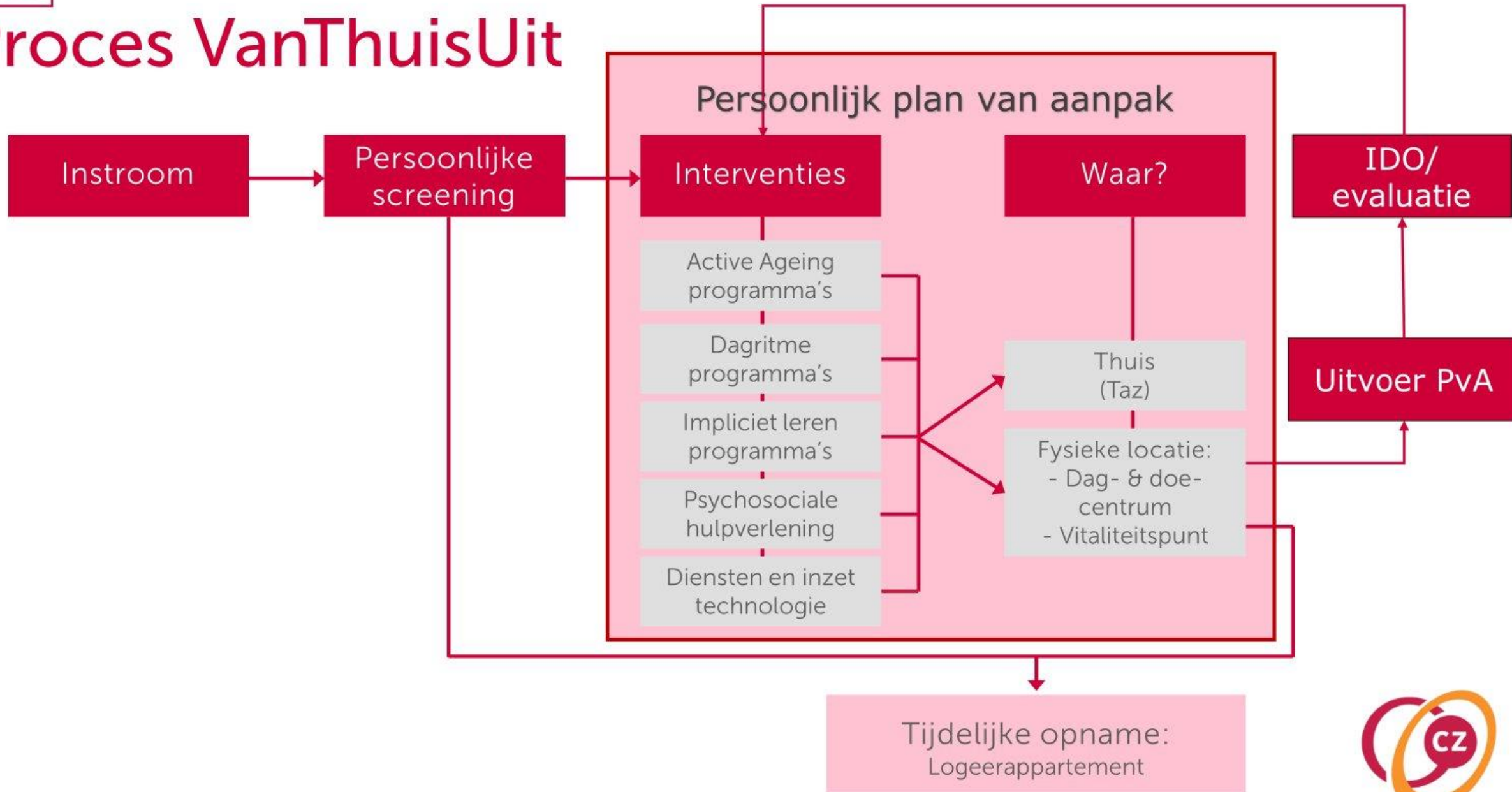



Overzicht methodische interventies

Op **deelnemer** gericht

(Impliciet) leer-programma's

- Foutloos leren
- Emotie leren
- Associatie leren
- Edomah

Psychosociale hulpverlening

- Systeem theoretische benadering
- Gedragmatige cognitieve benadering
- Creatief agogische hulpverlening

Active ageing

- Bewegen
-Switch2Move
-Tai Chi
- Voeding
- Cognitie trainen

Dagritme programma's

- Recreatief
- Methodisch
- Vraaggestuurd en grip op de dag

Op **beiden** gericht

Diensten en inzet technologie

- Voorlichting en instructie
- Implementatie
- Data analyseren en vervolgens adviseren (data gedreven zorg)
- Uitleenbalie technologie

Op **mantelzorg** gericht

interventies

- Partner in balans
- Mantelzorg-support
- Samenredzaamheid in de buurt



A white rectangular graphic with a slight drop shadow, containing three logos. At the top left is the CZ logo, consisting of a stylized 'C' and 'Z' in red and yellow. To its right is the ZORG KANTOOR logo, with 'ZORG' in a large, bold, black font and 'KANTOOR' in a smaller font below it, both in black. At the bottom left is the tante Louise logo, featuring a red outline of a house with a white 'X' inside. To its right, the words 'tante Louise' are written in a bold, red, sans-serif font.



De eerste evaluatieve resultaten tonen:

- Het lijkt erop dat mensen vanuit de reguliere dagverzorging eerder naar een verzorgings- of verpleeghuis verhuizen dan vanuit VanThuisUit
- De zorgzwaarte van de deelnemers lijkt in het afgelopen jaar gedaald, met daarbij een stabilisatie van autonomie, cognitie en mobiliteit
- Andere ratio deelnemer versus medewerker
- We zien een doorbreking van verstilling en vereenzaming
- We zien een hoge tevredenheid onder medewerkers





Impact en domeinoverstijgende kosten en baten

In Q1 en Q2 wordt bij tanteLouise onafhankelijk onderzoek naar gedaan door Significant Public naar de maatschappelijke impact van VanThuisUit.

Het doel van het onderzoek van Significant is:

- Bepalen of en zo ja in welke mate VanThuisUit een opname in het verpleeghuis uitstelt of voorkomt
- Vaststellen van een beperkt aantal clusters van ouderen met vergelijkbare kenmerken en zorggebruik
- Bepalen kosteneffectiviteit van VanThuisUit (kostprijs en exploitatie per zorgprofiel) ten opzichte van verpleeghuisopname

Verwachting resultaten: zomer 2024



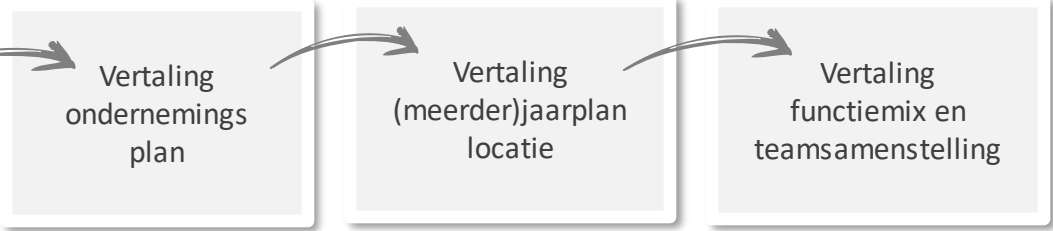

locatie gebonden

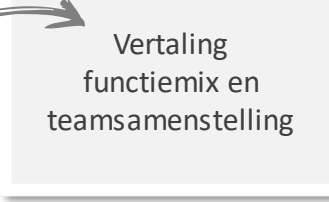
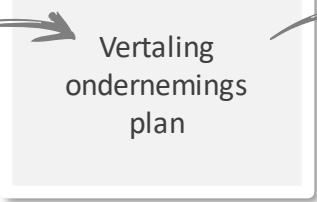
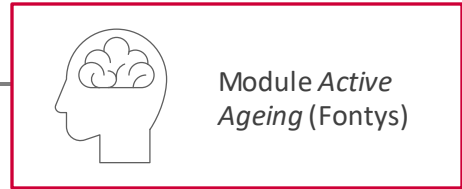
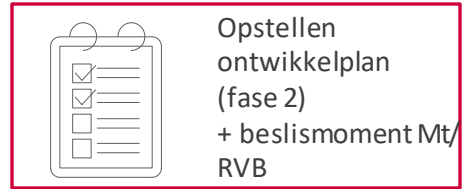





BILLY

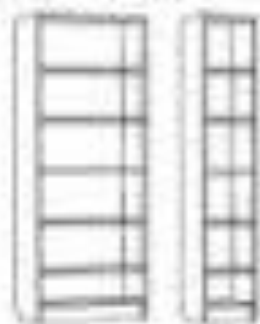

1



2

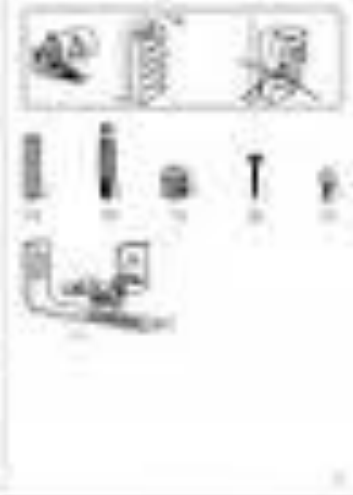

3

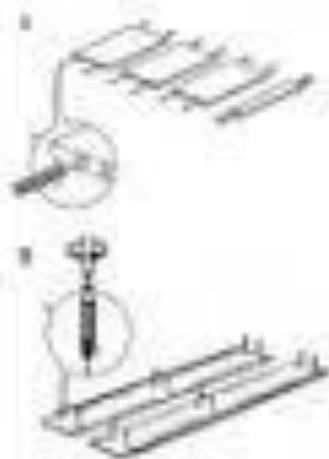

4

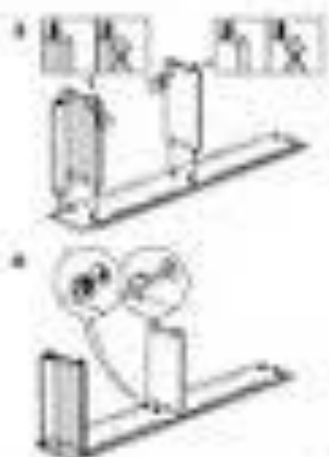

5

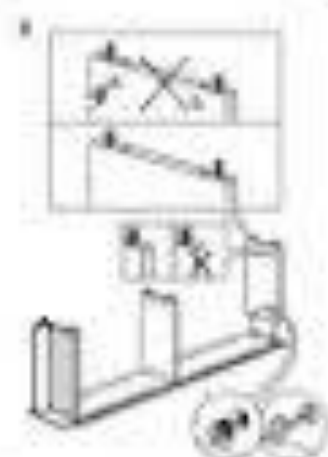

6

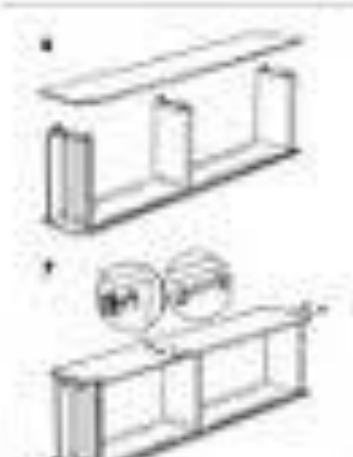

7



8



**tante
Louise**

de beste zorg
waar thuis ook is



www.tantelouise.nl

Disclaimer

TanteLouise heeft deze presentatie en informatie die hierin staat met zorg en aandacht samengesteld. Echter kan het voorkomen dat er onvolkomenheden in de presentatie/ informatie staat. Na het versturen van deze presentie kan het zijn dat de informatie niet meer actueel is. De informatie in de presentatie heeft betrekking op tanteLouise en kan niet een-op-een door derden worden overgenomen. TanteLouise aanvaardt geen aansprakelijkheid voor schade die ontstaat door gebruiken van, afgaan op of verspreiden van de gegevens die in deze presentatie/informatie staat.